



# inhalt

16-2

informationen	3
cubola freistehend	4
cubola wandanschluss	7
cubola mehrfeld	8
cubola xl	11
solid screen	12
stoffe / regenprofil / funksteuerung / windwächter	14
aluminium- / kombinationsvarianten	15
piazzola	16
piazza / summerlight	17
twins / twins xxl	18
markisen	19

## das markisen-rahmensystem



### **vorzüge:**

- robuste konstruktion und hochwertige verarbeitung
- modernes design
- variable einstellung der hauptmarkise und absenkung
- steuerung über funk
- sonnen- und regenschutz
- tücher sind vor nässe und umwelteinflüssen geschützt
- kann mit seitenmarkisen ergänzt werden (sicht- und windschutz)
- freistehend oder wandmontage möglich

### **gewebe / farbe:**

in kombination mit den vielen verschiedenen tuchfarben und -designs kann jeder seinen individuellen stil erschaffen

### **rahmen:**

- aluminiumrahmen weiss ral 9010 und anthrazit ral 7016 standard, andere farben auf anfrage

### **technik:**

- automatischer markiseneinzug bei starkem wind
- hochwertige aluminiumkonstruktion
- design und technik elegant vereint
- durch individuelles absenken der vertikalmarkise wird der regenablauf, aber auch der schutz vor der tiefstehenden sonne gewährleistet

### **größen:**

- variable masse in breite, tiefe und höhe
- modular endlos erweiterbar

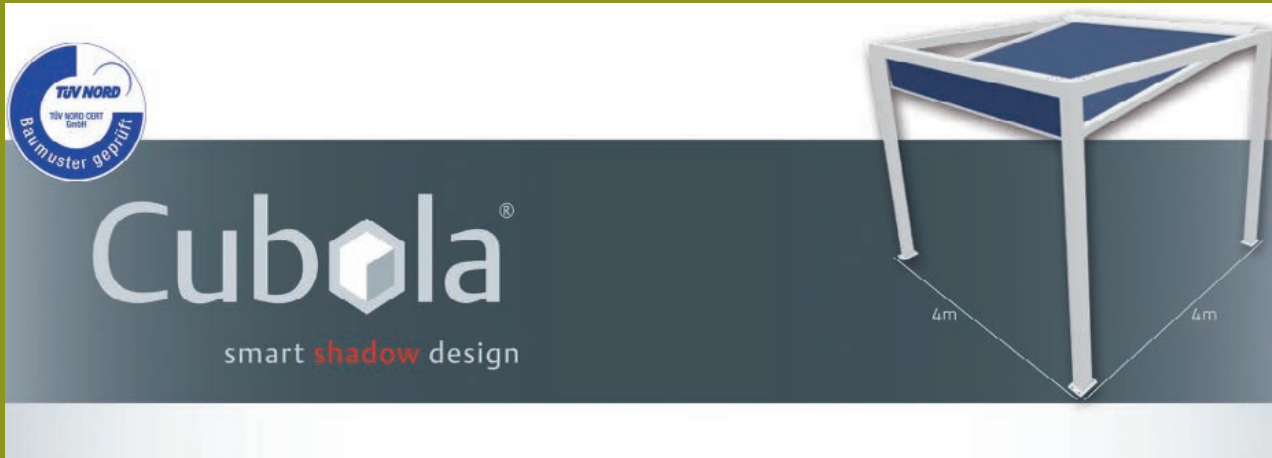

das markisensystem cubola bietet ihnen flexible kombinationsmöglichkeiten einer beschattung mit einem patentierten absenkmechanismus. der sonnenschutz cubola wird als freistehende oder an die fassade montierte variante angeboten.



geniessen sie ihren sonnenplatz - im cubola-schatten!





cubola freistehend



## cubola freistehend

geniessen sie den aufenthalt im freien unter einer cubola. mit der möglichkeit, die hauptmarkise abzusenken, gewährleistet sie den abfluss des regenwassers oder den bestmöglichen schutz vor der tiefstehenden sonne. die flexibilität, die dieses system auszeichnet, ermöglicht die platzierung selbst an schwierigsten standorten.



bei der variante wandanschluss entfallen die hinteren 2 stützen.

der rahmen der cubola besteht aus hochwertigem aluminium. spezielle verbindungen im innern geben dem ganzen stabilität.

die maximale breite ist ca. 6 m, die tiefe ca. 4.3 m und die höhe max. 3 m.



cubola wandanschluss









um grössere flächen abzudecken, können beliebig viele cubolasysteme miteinander verbunden werden.

die gestellfarbe ist standardmässig ral 9010 (weiss) oder gegen aufschlag ral 7016 (anthrazit strukturlack). andere farben auf anfrage.

die tuchfarben sind aus der aktuellen stoffkollektion wählbar.

cubola mehrfeld



## cubola mehrfeld

da die mehrfeld cubolasysteme einen grösstmöglichen bereich vor sonneneinstrahlungen oder regen abdecken können, eignen sie sich auch ausgezeichnet für die gastronomie. gegen einen aufpreis sind auch regendichte und selbstreinigende tücher erhältlich. zusätzlich kann die cubola auch mit einem regenprofil ausgestattet werden.





# Cubola<sup>®</sup> XL

smart shadow design



neu ist die xl-cubola erhältlich, die in der breite mit einem einzigen system 6 meter abdeckt. mit einem raffinierten spannsystem und verstärkung ist es möglich, diese breite zu erreichen. wählen sie auch hier zwischen einer freistehenden variante oder einer für den wandanschluss.

cubola xl



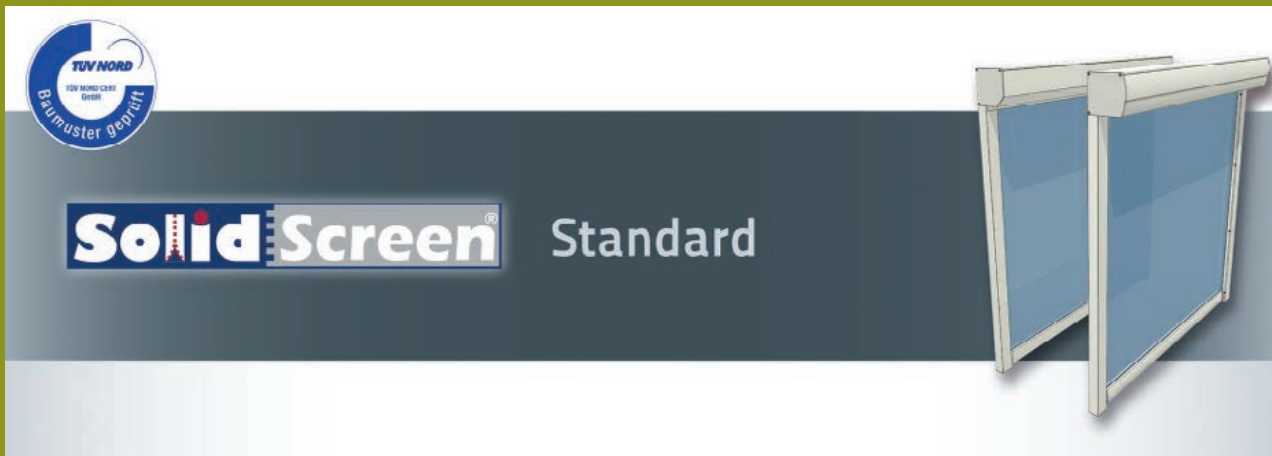

die seitenmarkise solidscreen ist ein geprüftes reissverschluss system mit entscheidenden vorteilen. sie hält die sonne genauso ab wie neugierige blicke wobei sie nicht blickdicht ist. durch das ausgeklügelte reissverschluss system ist es für diese seitenmarkise kein problem, hohen windgeschwindigkeiten stand zu halten.

auch hier kann aus einer ganzen palette farben ausgewählt werden.



solidscreen



regenprofil

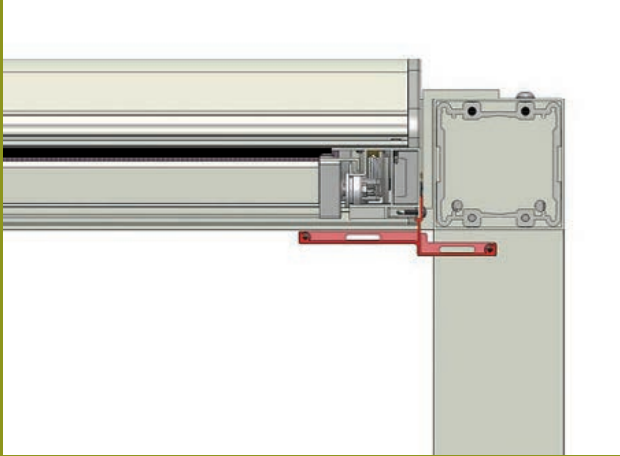

funksteuerung



windwächter



hauptmarkise und absenkung



seitenmarkise



## kreative kombinationen

serienmässig ist der wartungsarme aluminiumrahmen in weissem (ral 9010) und anthrazitfarbenem (ral 7016) strukturlack lieferbar. alle anderen ralfarben sind auf bestellung erhaltlich.

in kombination mit den vielen verschiedenen tuchfarben und - designs kann jeder seinen individuellen stil erschaffen.

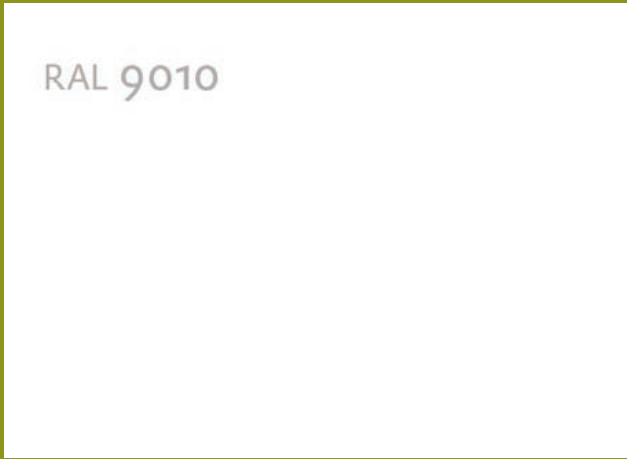
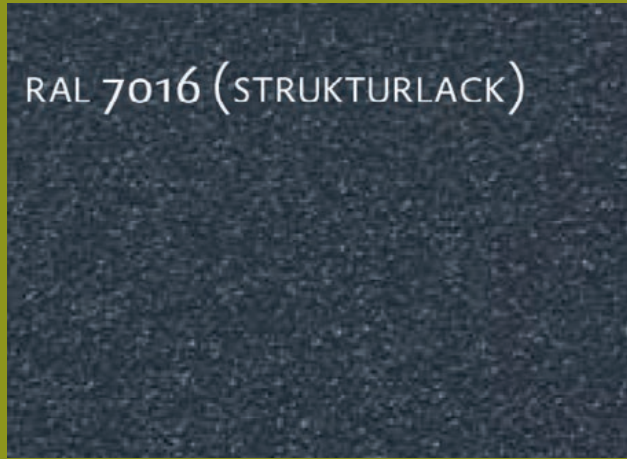

aluminiumrahmen - kombinationsvarianten

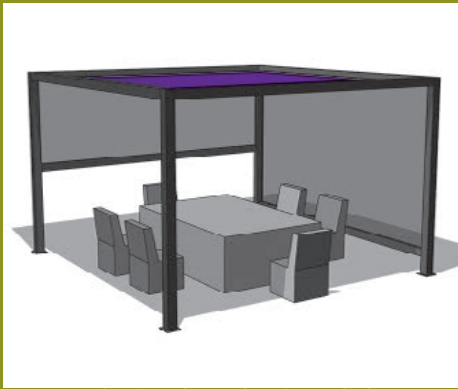

freistehend mit solidscreen



gekoppeltes sonnendach

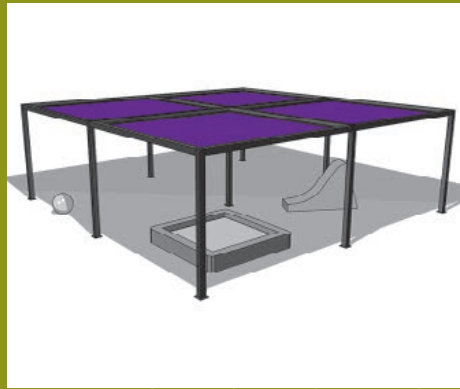

gekoppelter schattenplatz

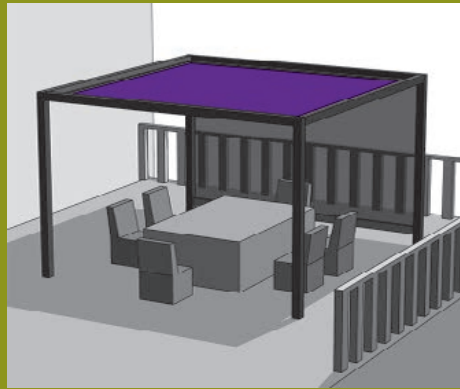

freistehend auf dachterrasse

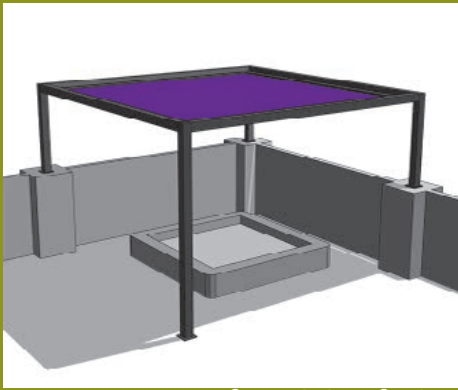

aufgesetzte pfosten

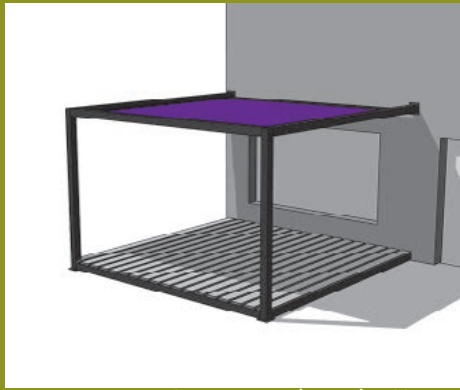

terrassenbeschattung

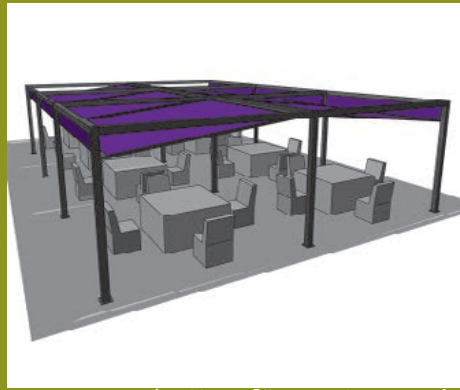

schatten fur gastronomie

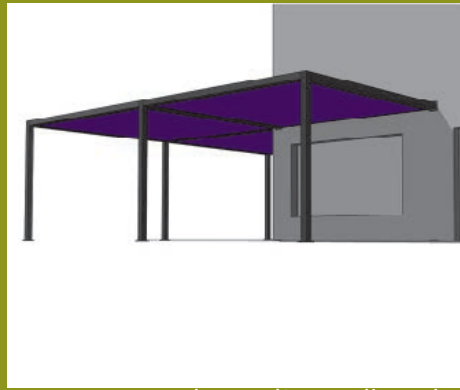

gekoppelt um die ecke



die textile terrassenüberdachung piazzola wird vorne auf 2 stützen abgestützt und läuft seitlich in einer führungsschiene. für einen optimalen wasserablauf sollte der neigungswinkel zwischen 5 und 30° sein. die piazzola mit einer maximalen größe von 6 m x 4.5 m, kann in der gastronomie wie auch im privaten bereich eingesetzt werden.







piazza ist ein glasdachsystem und kann auf mass gefertigt werden. sie erlaubt ihnen den genuss ihres gartens bei jedem wetter . summerlight ist die ideale beschattung für dieses dachsystem.

piazza / summerlight





twins - eine freistehende, doppelseitige gartenmarkise, die synchron nach beiden seiten ausfährt und so eine grosse fläche beschatten kann. ein zentrales rohrsystem nimmt das gartenmarkisenpaar auf. das ganze system wird auf fundamente verschraubt und kann über eine somfy-steuerung bedient werden. stoffe nach aktueller tuchkollektion. die standardfarbe für das gestell ist ral 9016 (weiss). andere farben auf anfrage.





eine elegant verpackte kassettenmarkise, bei der im eingefahrenen zustand das tuch und die mechanischen teile besonders gut gegen umwelteinflüsse geschützt sind. die markise kann individuell auf das gewünschte mass gefertigt werden. je nach wunsch kann auch der antrieb mit einem funkmotor betätigt werden. die farben sind nach aktueller kollektion erhältlich.



