

SUNTIME PERGOLA

Suntime R127

Suntime R130

Suntime P350 / P550

Suntime R151 / R152

Suntime R203 / R213

Suntime R200 / R210





STORAMA – Schweizer Innovationszentrum für Storen- und Wetterschutzlösungen

STORAMA – Centre d'innovation suisse pour les solutions de protection contre les stores et les intempéries



Seit über 39 Jahren beschäftigen wir uns mit Sonnenschutz, Wetterschutz, Sichtschutz, Blendschutz und Verdunkelung. Wir realisieren qualitativ hochwertige Storen- und Wetterschutzlösungen für anspruchsvolle Privat- und Geschäftskunden und die öffentliche Hand.

Die seit der Gründung der STORAMA gelebte und geförderte Innovationskultur ist ein zentraler Wert und Basis für die Entwicklung und Produktion von kundenspezifisch angepassten Lösungen. Unser Angebot umfasst zudem auch kostengünstig standardisierte Produkte. Mit höchstem Engagement und Herzblut sind die Innovatoren der STORAMA täglich im Einsatz. Geschäftskunden profitieren dabei vom Expertenwissenspaket (Entwicklung bis Serviceleistungen), Privatkunden vom Rundumwohlfühlpaket (Beratung bis Unterhalt).

Wir begleiten unsere Produkte ein ganzes Leben lang: von der Entwicklung über die Produktion bis zur Montage, Sanierung und Reparatur. Wir sind neugierig, ausdauernd, querdenkend, kreativ, flexibel, präzise, schnell und visionär.

Das unabhängige Schweizer Familienunternehmen STORAMA mit Sitz und Produktionsstätte in Burgistein und Niederlassungen in Bern und Zürich ist in der ganzen Schweiz und im angrenzenden Ausland tätig.

STORAMA – Storen- und Wetterschutzlösungen für Fenster und Terrasse. Für mehr Wohlbefinden.

Depuis plus de 39 ans, nous nous occupons de la protection solaire, de la protection contre les intempéries, de la protection de la vie privée, de la protection contre l'éblouissement et de l'assombrissement. Nous réalisons des solutions de protection contre les stores et les intempéries de haute qualité pour des clients privés et professionnels exigeants ainsi que pour le secteur public.

La culture de l'innovation que STORAMA vit et promeut depuis sa fondation est une valeur centrale et une base pour le développement et la production de solutions sur mesure. Notre gamme comprend également des produits standardisés économiques. Les innovateurs de STORAMA sont engagés et mettent tout leur cœur et leur âme dans leur travail quotidien. Les clients professionnels bénéficient de l'ensemble des connaissances spécialisées (du développement aux services), les clients privés de l'ensemble des prestations de bien-être (du conseil à la maintenance).

Nous accompagnons nos produits tout au long de leur cycle de vie: du développement à la production en passant par le montage, la rénovation et la réparation. Nous sommes curieux, persévérants, penseurs latéraux, créatifs, flexibles, précis, rapides et visionnaires.

L'entreprise familiale suisse indépendante STORAMA, dont le siège et les sites de production se trouvent à Burgistein et les succursales à Berne et Zurich, est active dans toute la Suisse et dans les pays voisins.

STORAMA – Stores et solutions de protection contre les intempéries pour fenêtres et terrasses. Pour plus de bien-être.

Suntime R127 Pergostyle

Anbau Pergola aus Aluminium wird zu einer Oase der Ruhe. Ihr Garten oder Ihre Terrasse erhalten einen neuen Raum im Freien. So kann man die Natur in harmonischer Umgebung genießen.
Pfosten 8 x 13 cm.

Zwischen den Seitenprofilen lässt sich sehr gut unser Suntime SHY-Zip integrieren, mit welchem Sie auch die Seiten schließen können.

Antrieb

Mit Motor 230V, ohne Funk

Oberflächen

3 Standardfarben zur Auswahl: RAL 9010, V05, V02

Max. Abmessungen

Einzelmodul:

Max. Breite 5000 mm, max. Ausladung 6000 mm
oder max. Breite 6000 mm, max. Ausladung 4000 mm

Doppelmodul:

Max. Breite 8000 mm, max. Ausladung 6000 mm

Dreifachmodul:

Max. Breite 12000 mm, max. Ausladung 6000 mm

Optionen

Weitere Oberflächen RAL / NCS / IGP

Bedienung Funkmotor 230V mit Handsender

LED-Beleuchtung

Tuch-Schutzdach

Stranggepresste vordere Traufe

Seitliches Dreieck aus Polycarbonat

Suntime R127 Pergostyle

La pergola de culture en aluminium devient une oasis de calme. Votre jardin ou votre terrasse disposera d'un nouvel espace extérieur. Vous pouvez donc profiter de la nature dans un environnement harmonieux.
Postes 8 x 13 cm.

Entre les profils latéraux, on peut très bien intégrer notre Suntime SHY-Zip, avec lequel on peut aussi fermer les côtés.

Transmission

Avec moteur 230V, sans radio

Surface

3 couleurs standard au choix: RAL 9010, V05, V02

Max. Dimensions

Module simple:

largeur max. 5000 mm, saillie max. 6000 mm
ou max. 6000 mm, saillie max. 4000 mm

Module double:

largeur max. 8000 mm, saillie max. 6000 mm

Module triple:

largeur max. 12000 mm, saillie max. 6000 mm

Options

Autres surfaces RAL/ NCS/ IGP

Fonctionnement avec moteur radio 230V

Éclairage LED

Toit de protection en tissu

Avant-toit extrudé à l'avant

Triangle latéral en polycarbonate



Suntime R127 Pergostyle

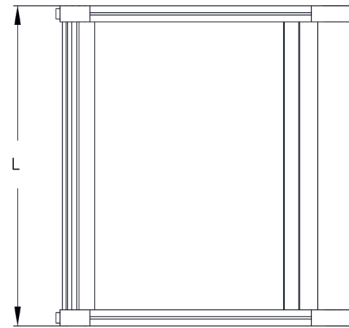
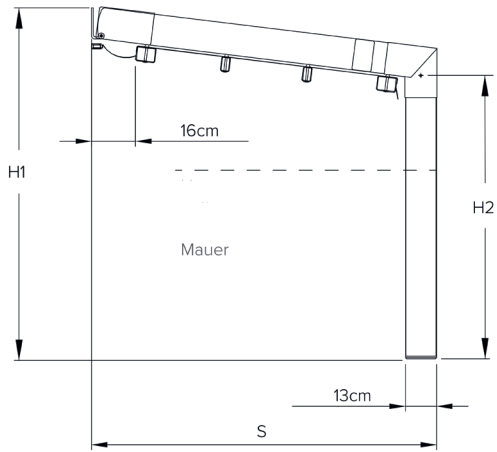

Suntime R130 Pergogarden

Anbau Pergola aus Holz mit in den Stützen integriertem System für den Abtransport von Regenwasser ganz ohne zusätzliche sichtbare Elemente.

Tragwerk aus Kiefern lamellen, imprägniert. Pfosten 14 x 14 cm.

Zwischen den Seitenprofilen lässt sich sehr gut unser Suntime SHY-Zip integrieren, mit welchen Sie auch die Seiten schliessen können.

Antrieb

Mit Motor 230V, ohne Funk

Oberflächen

Nussbaumfarben

Max. Abmessungen

Einzelmodul:

Max. Breite 5000 mm, max. Ausladung 7000 mm

Doppelmodul:

Max. Breite 8000 mm, max. Ausladung 7000 mm

Dreifachmodul:

Max. Breite 12000 mm, max. Ausladung 7000 mm

Optionen

Weiss oder Grau gebeizt.

Weitere Oberflächen RAL / NCS / IGP

Bedienung Funkmotor 230V mit Handsender

LED-Beleuchtung

Tuch-Schutzdach

Stranggepresste vordere Traufe

Seitliches Dreieck aus Polycarbonat

Suntime R130 Pergogarden

Extension de pergola en bois avec système d'évacuation des eaux de pluie intégré dans les supports, sans aucun élément visible supplémentaire.

Structure porteuse en lattes de pin imprégnées. Postes 14 x 14 cm.

Notre Suntime SHY-Zip s'intègre très bien entre les profils latéraux, avec lesquels vous pouvez également fermer les côtés.

Transmission

Avec moteur 230V, sans radio

Surface

Couleurs du noyer

Max. Dimensions

Module simple:

largeur max. 5000 mm, saillie max. 7000 mm

Module double:

largeur max. 8000 mm, saillie max. 7000 mm

Module triple:

largeur max. 12000 mm, saillie max. 7000 mm

Options

Teinté en blanc ou en gris.

Autres surfaces RAL/ NCS/ IGP

Fonctionnement avec moteur radio 230V

Éclairage LED

Toit de protection en tissu

Avant-toit extrudé à l'avant

Triangle latéral en polycarbonate



Suntime R130 Pergogarden

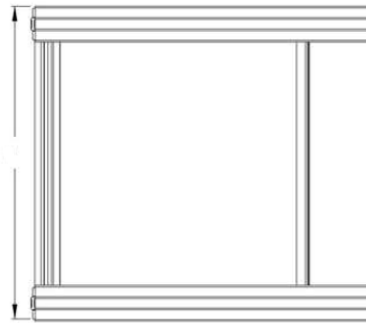
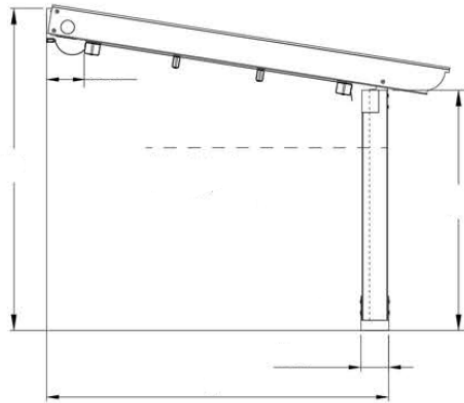

Suntime P350 / P550 Pergolamarkise

Als besonders tuchschonend hat sich das intelligente Spannsystem erwiesen: Ein ausgeklügeltes Federwerk ermöglicht optimales Aufrollen des Markisentuchs und vermindert damit das Überdehnen der Tuchnähte und Seitensäume. So können Sie und Ihre Gäste besonders lange attraktiven Sonnenschutz genießen. Kastengröße 179 x 262 mm, überdeckt das hintere Ende der Fallstange im eingefahrenen Zustand.

Ausführung ZIP

In dem Führungsprofil wird der seitlich am Markisentuch fixierte Reißverschluss über die gesamte Länge sicher geführt und gespannt, ohne Lichtschlitz.

Antrieb

Mit Motor 230V, ohne Funk

Oberflächen

10 Standardfarben zur Auswahl

Max. Abmessungen

P350 / P350 Zip

Max. Breite 5000 mm, max. Ausladung 4500 mm

P550 / P550 Zip

Max. Breite 6000 mm, max. Ausladung 5500 mm

Optionen

Weitere Oberflächen RAL / NCS / IGP

Bedienung Funkmotor 230V mit Handsender

LED-Beleuchtung (nur bei P550 / P550 Zip)

Zusätzliches Leitrohr rund oder eckig

Absenkbarer Stütze

Zusätzliche Schienenstütze

Store de pergola Suntime P350 / P550

Le système de tension intelligent s'est avéré particulièrement doux pour le tissu : Un ingénieux mécanisme à ressort permet d'enrouler la toile du store de manière optimale et de réduire ainsi les surtensions des coutures de la toile et des coutures latérales. Cela signifie que vous et vos invités pouvez profiter d'une protection solaire attrayante pendant une période particulièrement longue. Taille de la boîte 179 x 262 mm, couvre l'extrémité arrière de la barre d'appui lorsqu'elle est rétractée.

Version ZIP

La fermeture à glissière fixée sur le côté de la toile de store est guidée et tendue de manière sûre sur toute la longueur dans le profilé de guidage, sans fente légère.

Transmission

Avec moteur 230V, sans radio

Surface

10 couleurs standard au choix

Max. Dimensions

P350 / P350 Zip

largeur max. 5000 mm, saillie max. 4500 mm

P550 / P550 Zip

largeur max. 6000 mm, saillie max. 5500 mm

Options

Autres surfaces RAL/ NCS/ IGP

Fonctionnement avec moteur radio 230V

Éclairage LED (seulement P550 / P550 Zip)

Tube de guidage supplémentaire rond ou angulaire

Support abaissable

Support de rail supplémentaire

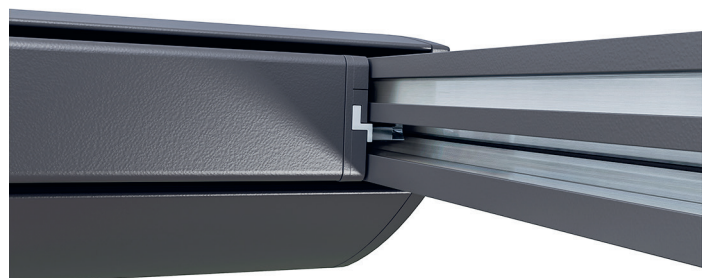
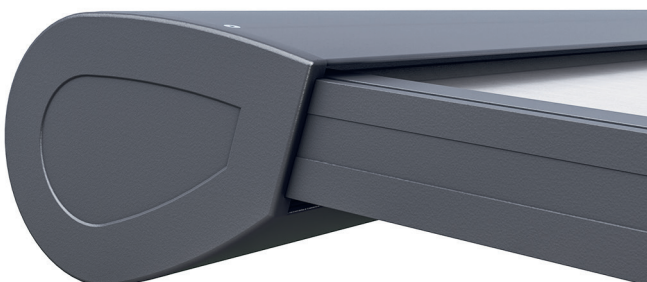

Suntime P350 Pergolamarkise

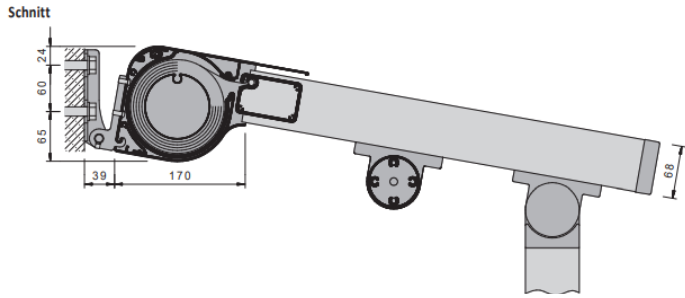

Suntime P550 Pergolamarkise

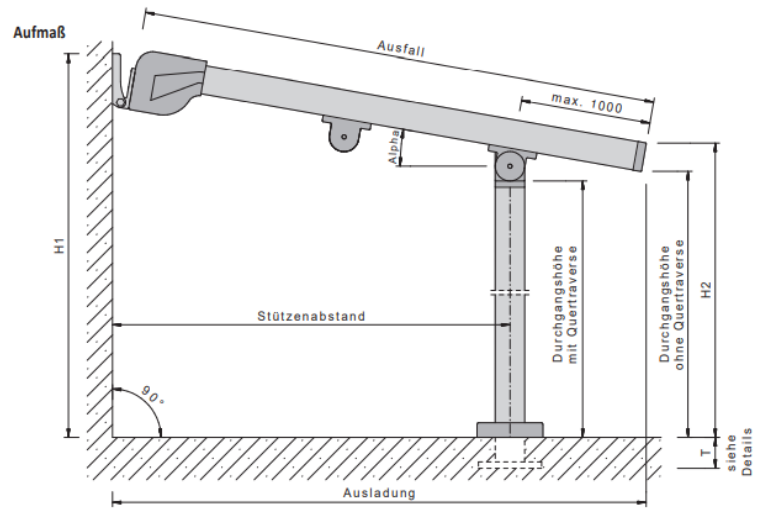
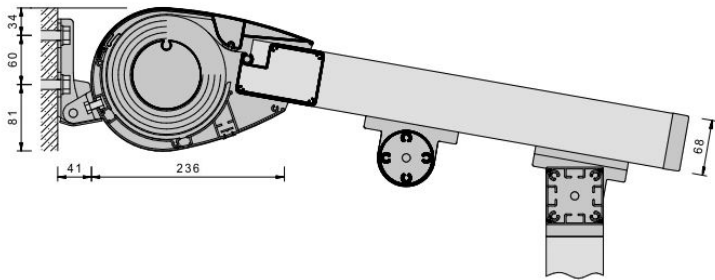

Suntime R151 / R152 Pergosquare

Wandmontierte oder selbsttragende Pergola aus Aluminium im zeitlosen Design, welche jedem Ambiente eine exklusive Note verleiht

Tragende Profile aus stranggepresstem Aluminium.

Separate Tücher mit doppeltem seitlichem Gefälle für den Abfluss von Regenwasser mit einem besonders kleinen Beutel. Das Wasser kann auch nur an einer Seite der Konstruktion oder abwechselnd an beiden Seiten abfließen.

Pfosten 13 x 13 cm.

Zwischen den Seitenprofilen lässt sich sehr gut unser Suntime SHY-Zip integrieren, mit welchen Sie auch die Seiten schliessen können.

Antrieb

Mit Motor 230V, ohne Funk

Oberflächen

3 Standardfarben zur Auswahl: RAL 9010, V05, V02

Max. Abmessungen

Einzelmodul:

Max. Breite 5000 mm, max. Ausladung 6000 mm

Doppelmodul:

Max. Breite 8000 mm, max. Ausladung 6000 mm

Dreifachmodul:

Max. Breite 12000 mm, max. Ausladung 6000 mm

Optionen

Weitere Oberflächen RAL / NCS / IGP

Bedienung Funkmotor 230V mit Handsender

Tuch-Schutzdach

Suntime R151 / R152 Pergosquare

Pergola murale ou autoportante en aluminium au design intemporel, qui donne à chaque ambiance une touche exclusive.

Profilés de support en aluminium extrudé.

Toiles séparées à double pente latérale pour l'évacuation des eaux de pluie avec un sac particulièrement petit. L'eau peut également s'écouler sur un seul côté de la structure ou alternativement sur les deux côtés.

Postes 13 x 13 cm.

Entre les profils latéraux, on peut très bien intégrer notre Suntime SHY-Zip, avec lequel on peut aussi fermer les côtés.

Transmission

Avec moteur 230V, sans radio

Surface

3 couleurs standard au choix: RAL 9010, V05, V02

Max. Dimensions

Module simple:

largeur max. 5000 mm, saillie max. 6000 mm

Module double:

largeur max. 8000 mm, saillie max. 6000 mm

Module triple:

largeur max. 12000 mm, saillie max. 6000 mm

Options

Autres surfaces RAL/ NCS/ IGP

Fonctionnement avec moteur radio 230V

Toit de protection en tissu



Suntime R151 Pergosquare

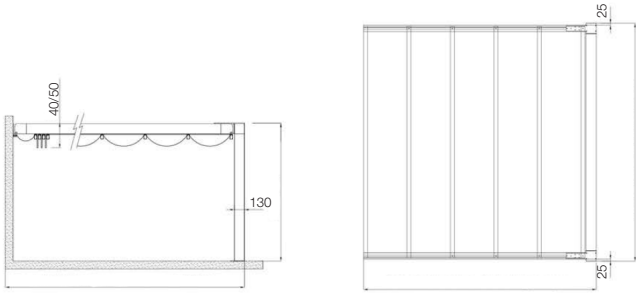

Suntime R152 Pergosquare

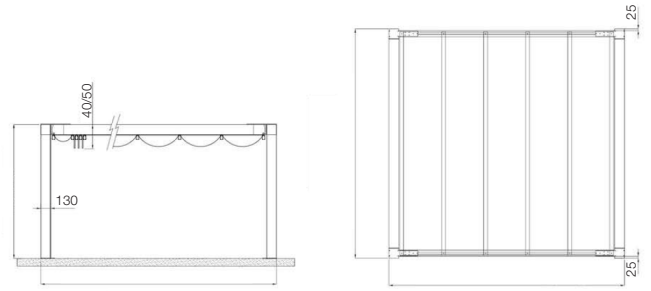

Suntime R203 / R213 Pergolife

Wandmontierte oder selbsttragende Pergola aus Aluminium mit exklusivem und innovativem Design. Seitliche Einfassung von H 33 x 21.5 mit integrierter Wassersammlung in den Pfosten.

Pfosten 20 x 20 cm.

Zwischen den Seitenprofilen lässt sich sehr gut unser Suntime SHY-Zip integrieren, mit welchem Sie auch die Seiten schliessen können.

Antrieb

Mit Motor 230V, ohne Funk

Oberflächen

62 Standardfarben zur Auswahl

Max. Abmessungen

Einzelmodul:

Max. Breite 5500 mm, max. Ausladung 8000 mm

Optionen

Bedienung Funkmotor 230V mit Handsender

LED-Lichter

Zusätzliche Stütze

Suntime R203 / R213 Pergolife

Pergola murale ou autoportante en aluminium au design exclusif et innovant. Bordure latéral de H 33 x 21,5 avec récupération d'eau intégrée dans les poteaux.

Postes 20 x 20 cm.

Entre les profils latéraux, on peut très bien intégrer notre Suntime SHY-Zip, avec lequel on peut aussi fermer les côtés.

Transmission

Avec moteur 230V, sans radio

Surface

62 couleurs standard au choix

Max. Dimensions

Module simple:

largeur max. 5000 mm, saillie max. 8000 mm

Options

Fonctionnement avec moteur radio 230V

Lumières LED

Soutien supplémentaire



Suntime R203 Pergolife



Um den korrekten Regenwasserfluss in den selbsttragenden Konstruktionen zu gewährleisten, ist eine Anzahl von Abflüssen erforderlich, die mindestens der Hälfte der Ständer jedes Moduls entspricht

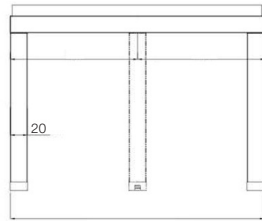
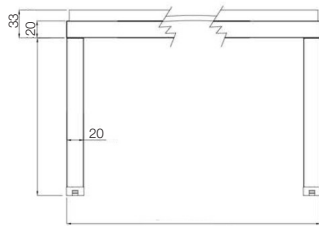
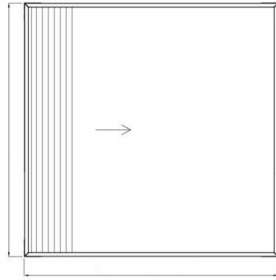

Suntime R213 Pergolife



Tuchöffnung parallel zur Wand

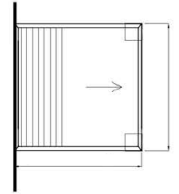

Tuchöffnung senkrecht zur Wand

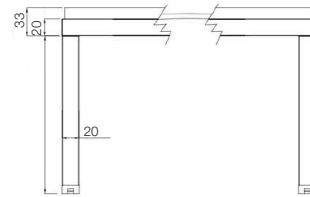
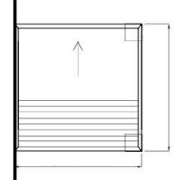

Suntime R200 / R210 Pergolife

Anbau oder selbsttragende Pergola aus Aluminium mit exklusivem und innovativem Design.
Seitliche Einfassung von H 60 x 21.5 mit integrierter Wassersammlung in den Pfosten.
Pfosten 20 x 20 cm.

Zwischen den Seitenprofilen lässt sich sehr gut unser Suntime SHY-Zip integrieren, mit welchem Sie auch die Seiten schließen können.

Antrieb

Mit Motor 230V, ohne Funk

Oberflächen

62 Standardfarben zur Auswahl

Max. Abmessungen

Einzelmodul:

Max. Breite 5000 mm, max. Ausladung 8000 mm

Doppelmodul:

Max. Breite 8000 mm, max. Ausladung 8000 mm

Optionen

Bedienung Funkmotor 230V mit Handsender

Schutzdach

LED-Lichter

Zusätzliche Stütze

Zusätzliche seitliche Traufe

Suntime R200 / R210 Pergolife

Pergola d'appoint ou autoportante en aluminium au design exclusif et innovant.
Bordure latéral de H 60 x 21,5 avec récupération d'eau intégrée dans les poteaux.
Postes 20 x 20 cm.

Entre les profils latéraux, on peut très bien intégrer notre Suntime SHY-Zip, avec lequel on peut aussi fermer les côtés.

Transmission

Avec moteur 230V, sans radio

Surface

62 couleurs standard au choix

Max. Dimensions

Module simple:

largeur max. 5000 mm, saillie max. 8000 mm

Module double:

largeur max. 8000 mm, saillie max. 8000 mm

Options

Fonctionnement avec moteur radio 230V

Toit de protection

Lumières LED

Soutien supplémentaire

Avant-toit latéral supplémentaire



Suntime R200 Pergolife

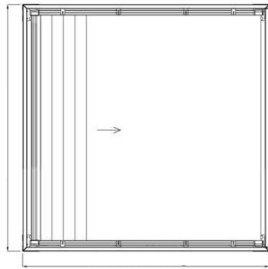

Um den korrekten Regenwasserfluss in den selbsttragenden Konstruktionen zu gewährleisten, ist eine Anzahl von Abflüssen erforderlich, die mindestens der Hälfte der Ständer jedes Moduls entspricht

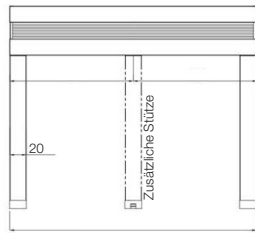
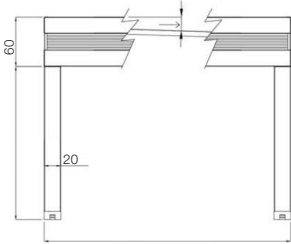

Suntime R210 Pergolife

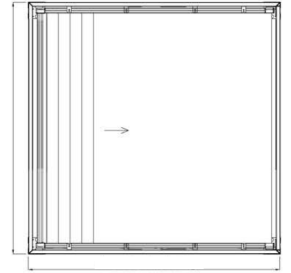

Um den korrekten Regenwasserfluss in den selbsttragenden Konstruktionen zu gewährleisten, ist eine Anzahl von Abflüssen erforderlich, die mindestens der Hälfte der Ständer jedes Moduls entspricht

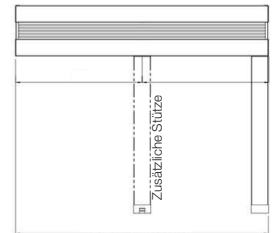
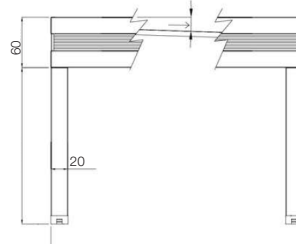



Storama AG
Innovationszentrum für
Sonnen- und Wetterschutztechnik
Burgistein / Bern / Zürich
Telefon 0800 55 00 44
info@storama.ch
www.storama.ch

Vertriebspartner



MINERGIE®
MEMBER